

# PREISLISTE 2024

## Umbrosa UX/PX Kollektion

**EXKL. MWST.**

Gültig ab dem 1. Oktober 2023

Presented by

# UMBROSA

Beversesteenweg 565 B  
8800 Roeselare  
Belgien

[info@umbrosa.com](mailto:info@umbrosa.com)

[www.umbrosa.be](http://www.umbrosa.be)





## UMBROSA COMPANY

umbrosus, a, um (adi.) 1. Schattig, im Schatten liegend, beschattet - Umbrosa verkörpert innovative Schattenlösungen mit einem jungen und dynamischen Erscheinungsbild. Unsere Sonnenschirmkollektionen strahlen Klasse, Flexibilität und durchdachtes Design aus. Sie bieten Ihnen Schutz vor der Sonne auf einfache und stilvolle Weise. Bei Umbrosa setzen wir auf Eleganz und Einfachheit. Wir arbeiten mit führenden internationalen Designern zusammen und produzieren stolz unter dem Label "Made in Belgium". Unser Team von Designern und kreativen Köpfen legt besonderen Wert auf den einzigartigen Charakter und die kühne Kreativität jedes Entwurfs. Bei Umbrosa stehen Qualität und Nachhaltigkeit im Mittelpunkt des Produktionsprozesses, was zu lang anhaltendem Schatten Jahr für Jahr führt. Unsere Sonnenschirmfamilien sind weltweit ein vertrautes Bild auf atemberaubenden Terrassen und in den renommiertesten Hotelgruppen, und das in nicht weniger als 90 Ländern. Die Natur ist eine grenzenlose Inspirationsquelle, die uns ständig anregt. Genau wie Bäume und Pflanzen auf einzigartige Weise Schatten spenden, möchten wir unseren Kunden auf dieselbe einzigartige Weise Schattenlösungen bieten. Umbrosa strebt danach, vielseitige und innovative Schattenkreationen zu entwickeln, die weit entfernt von traditionellen Sonnenschirmen sind. Als Designmarke für einzigartige Sonnenschirme sowohl für Wohn- als auch für kommerzielle Anwendungen bietet Umbrosa erschwingliche Preise, ohne Kompromisse bei Stil und Qualität einzugehen.

## UMBROSA TEAM

Bei Umbrosa erleben Kunden die perfekte Kombination aus Flexibilität und persönlichem Service, typisch für eine kleinere Organisation, während sie von der Expertise und dem Prestige eines Weltmarktführers profitieren, wie unsere zahlreichen internationalen Referenzen zeigen. Unsere engagierten Kunden profitieren von der Beratung und Begleitung eines festen Ansprechpartners, der leidenschaftlich und kompetent bereitsteht, um ihnen zu helfen.

Mit unserem 40-köpfigen Team, in Belgien wohnhaft, beherrschen wir den gesamten Produktionsprozess, von der innovativen Produktentwicklung bis hin zur erfolgreichen Vermarktung. Wir sind stolz darauf, dass alle unsere Produkte, von Paraflex und Ingenua bis hin zu Icarus, Spectra, Infina und der UX-Kollektion, mit Sorgfalt und handwerklichem Können in Belgien hergestellt werden: eine Garantie für nachhaltige belgische Qualität!

April 2022 markiert einen spannenden Meilenstein für Umbrosa! Wir erweiterten nicht nur unsere Verkaufsaktivitäten in die Vereinigten Staaten, sondern wir liefern auch direkt aus unserem brandneuen Lager in Baytown, TX. Wir können es kaum erwarten, den US-Markt zu erobern, der für Umbrosa ein enormes Potenzial birgt. Macht euch bereit USA, Umbrosa kommt!

## VISION UND MISSION

### Vision

Umbrosa möchte alle Terrassen und Gärten auf der ganzen Welt mit unseren einzigartigen Beschattungslösungen ausstatten.

### Mission





Herstellung von hochwertigen Beschattungslösungen in Belgien, die ein optimales Benutzererlebnis bieten, indem wir einzigartige, innovative und nachhaltige Produkte entwerfen, die das Leben im Outdoor beeinflussen.

### Werte

Leidenschaft | offene Kommunikation | Perfektion | Persönliches Wachstum



# INHALTSÜBERSICHT

	Präsentation von Umbrosa	p 2
	Praktische Vereinbarungen	p 5
	Versa UX	p 7
	Versa PX	p 11
	Nano UX	p 15
	Paraflex UX	p 17
	Icarus UX	p 20
	Eclisum UX	p 23
	Infina UX	p 25
	Garantie	p 29

## DESIGNERS

Umbrosa unterscheidet sich durch ein mutiges Design, das gleichzeitig zugänglich und spielerisch ist. Dabei stützen wir uns auf namhafte Designer – NG Design, Dirk Wynants, Bundl, Fosfor, Pieter Willemyns, Peter Leleu, Alien Schoenaerts und Tore Bleuzé – die mit ihren kreativen Visionen und innovativen Ideen dem Konzept ‚Sonnenschirm‘ eine ganz neue Bedeutung geben.



*NG Design, Bundl, Tore Bleuzé, Pieter Willemyns, Peter Leleu, Alien Schoenaerts, Dirk Wynants*

## MADE IN BELGIUM

Jeder Entwurf, jede Entwicklung und jede Montage passiert in Belgien. Das ist für Sie und uns die beste Garantie auf Qualität und Flexibilität.

## ERSATZTEILE

Um Sie auch nach dem Garantieterrmin lebenslänglich genießen zu lassen von unseren Produkten, bieten wir einen umfassenden After-Sales-Programm an. Sie können nicht nur Ersatztücher oder Ersatzgestelle bestellen, sondern auch jedes einzelne Komponente Ihres Sonnenschirmes. Um es für Sie einfach zu machen, sind von jedem Produkt Detailzeichnungen verfügbar, damit Sie schnell andeuten können welches Teil Sie brauchen.

Umbrosa rechnet Ihnen einen begrenzten festen Kost an für das Picking & Packung vom Ersatzteil. Sie finden die Detailbilder auf unserer Webseite in der Rubrik ‚Downloads‘. Dort finden Sie die Anleitung jeder Kollektion mit auf den letzten Seiten die Ersatzteile.



## UX KOLLEKTION

Willkommen in der grenzenlosen Welt der UX-Kollektion, in der Konventionen gebrochen werden. Jeder UX-Sonnenschirm ist eine einzigartige Verschmelzung von Farbe, Form und Materialien, mit einer unübertroffenen Benutzerfreundlichkeit und Ergonomie. Diese Sonnenschirme heben jede Außenumgebung auf ein höheres Niveau und bieten subtile Luxus für diejenigen, die nach einer zusätzlichen Raffinesse suchen. Die UX-Konzepte sind bis ins kleinste Detail ausgearbeitet und werden auch so präsentiert. Das Tuch, der Rahmen und der Sonnenschirmständer bilden eine harmonische Einheit, die ein einzigartiges Konzept bildet. Umbrosa bietet sechs faszinierende UX-Kollektionen an: Versa UX, Paraflex UX, Nano UX, Icarus UX, Infina UX und Eclisum UX.

		Preis ab
Paraflex UX WALL	Mauerschirm	€ 1.373
Paraflex UX MONO	Ampelschirm	€ 1.868
Nano UX	Ampelschirm	€ 1.651
Infina UX	Mittelstock schirm	€ 2.103
Versa UX	Ampelschirm	€ 3.766
Icarus UX	Ampelschirm	€ 4.092
Eclisum UX	Ampelschirm	€ 4.545

## PX KOLLEKTION

PX steht für "Persönliche Erfahrung" und ermöglicht es Ihnen, Ihre eigenen Sonnenschirme ganz nach Ihrem persönlichen Geschmack zu gestalten, mit höchster Verarbeitungsqualität und den einzigartigen Merkmalen der Versa-Kollektion. Die Versa PX-Kollektion bietet Ihnen die Möglichkeit, die Form des Gestells (quadratisch oder rund), die Farbe des Gestells, des Tuches und des Schirmständers frei zu kombinieren.

		Preis ab
Versa PX	Ampelschirm	€ 5.212

# PRODUKTIONSTERMIN

**QUICK SHIP = AUF LAGER = 3 TAGEN BEVOR ABGANG**

**REST = 3 WOCHEN**

Um Ihnen die genaue Lieferzeit anzugeben, benützt Umbrosa eine Übersichtstabelle mit den einzelnen Modellen und Farben.

- Die mit QS = Quick Ship bezeichneten Modellen und Farben, verlassen innerhalb von höchstens 3 Arbeitstagen das Umbrosa Lager.
- Ab diesem Jahr richtet sich die Lieferzeit nach dem Stoff und nicht mehr nach der Farbe des Gestelles. Im Standardprogramm bietet Umbrosa das Gestell je nach Kollektion in Alu (eloxiert oder naturfarbig eloxiert) und/oder in Schwarz (RAL 9005) lackiert an.
- Alle UX/PX-Kollektionen haben eine Produktionszeit von 3 Wochen.
- Die andere-Modelle sind verfügbar innerhalb der maximalen Lieferfrist von 3 Wochen, was heißt dass diese Modelle innerhalb dieser Frist von 3 Wochen das Umbrosa Lager verlassen.
- Die Quick Ship Farben sind erhältlich in beschränkten Mengen. Kontaktieren Sie Umbrosa für mehr Informationen.

PRODUKTIONSTERMIN, FARBEN UND MODELLE													
SPECTRA	SOLIDUM				COLORUM								
	Natural	Canvas	Grey	Taupe	Marble	Curacao	Mint	Blush	Pepper	Almond	Sand	Flanelle	Black
QS	3	3	3	3	3	3	3	3	3	3	3	3	3

## PRODUKTCODES

Benutzen Sie unsere einfache Produktcodes für Ihre Bestellung; Sie sind angepasst wodurch sie sehr gebrauchsfreundlich sind. Bitte benutzen Sie den richtigen Code bei jeder Bestellung. Das spart nicht nur uns, sondern auch Ihnen als Kunden Zeit und verringert die Fehleranfälligkeit. Auch der Code für die Befestigung oder der Fuss des Sonnenschirms muss weitergegeben werden.

### Aufbau der Codes :

- Angabe der Kollektion entweder komplett oder abgekürzt
- Die Art der Ware oder die Form z.B.: Halter, Gestell, Tuch, rund, quadratisch, ....
- Die Größe des Sonnenschirms
- Die Farbe des Sonnenschirms soll am Ende des Codes eingetragen werden (die Farben werden vermeldet oben die Codes in der Quick Ship Tabelle)



## QR-CODES

Auf jeder Kollektionssseite finden Sie einen QR-Code mit einem direkten Link zum technischen Datenblatt des Produkts. Auf diese Weise können Sie während Ihres Verkaufsgesprächs leicht etwas Zusätzliches nachschlagen.

## REKLAMATIONEN UND KUNDENDIENST

Jede Reklamation oder jeder Kundendienst wird bearbeitet, sobald wir die erforderlichen Informationen von Ihnen erhalten haben:

- Einkaufsrechnung
- Foto oder Video des Problems (ggf. mit einem Lineal)
- Beschreibung der Reklamation

## STOFFE

Umbrosa hat zwei Kollektionen von Sonnenschirmstoffen. Die Solidum-Farben sind Standardfarben. Pro Kollektion werden ein oder mehrere Stoffe in Quick Ship angeboten. Der Stoff besteht zu 100% aus Acryl und wird von Dickson hergestellt.

Die Colorum-Kollektion enthält die exklusiveren Farben und hat eine Produktionszeit von 3 Wochen. Diese Stoffe, ebenfalls 100 % Acryl, werden von Dickson Sunbrella) oder Tuvatextil (Agora) hergestellt.

**SOLIDUM:** Acryl 250 gr/m<sup>2</sup> / Color Rating 7/8 (max = 8) / Water repellent

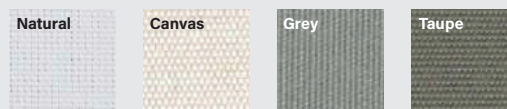

**COLORUM:** Acryl 260 gr/m<sup>2</sup> / Color Rating 7/8 (max = 8) / Water repellent

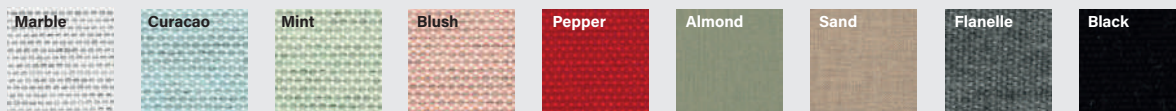

# UX/PX COLLECTION

## UX

Willkommen in der grenzenlosen Welt der UX-Kollektion, in der Konventionen gebrochen werden. Jeder UX-Sonnenschirm ist eine einzigartige Verschmelzung von Farbe, Form und Materialien, mit einer unübertroffenen Benutzerfreundlichkeit und Ergonomie. Diese Sonnenschirme heben jede Außenumgebung auf ein höheres Niveau und bieten subtile Luxus für diejenigen, die nach einer zusätzlichen Raffinesse suchen. Die UX-Konzepte sind bis ins kleinste Detail ausgearbeitet und werden auch so präsentiert. Das Tuch, das Gestell und der Sonnenschirmständer bilden eine harmonische Einheit, die ein einzigartiges Konzept bildet. Umbrosa bietet sechs faszinierende UX-Kollektionen an: Versa UX, Paraflex UX, Nano UX, Icarus UX, Infina UX und Eclisum UX.

## PX

PX steht für "Persönliche Erfahrung" und ermöglicht es Ihnen, Ihre eigenen Sonnenschirme ganz nach Ihrem persönlichen Geschmack zu gestalten, mit höchster Verarbeitungsqualität und den einzigartigen Merkmalen der Versa-Kollektion. Die Versa PX-Kollektion bietet Ihnen die Möglichkeit, die Form des Gestells (quadratisch oder rund), die Farbe des Gestells, des Tuches und des Schirmständers frei zu kombinieren.

## VERSA UX/PX

Innerhalb der Versa UX-Reihe haben wir fünf Modelle. Die quadratischen Versa UX: Architecture, Full Black und Sand; und die runden Versa UX: Latte und Safari. Jeder Sonnenschirm hat seine eigene Identität und Zusammensetzung. Kombinationen zwischen den Modellen sind innerhalb der PX-Kollektion möglich.



## NANO UX

Der Nano UX Sonnenschirm ist der kompakte Design-Freiarm-Sonnenschirm für kleinere Terrassen. Das Besondere an diesem Sonnenschirm ist seine horizontale Neigungsverstellung. Er ist in zwei Versionen erhältlich: Full Black und Architecture.



## PARAFLEX UX

Ein komplett schwarzer Wandsonnenschirm bestehend aus einem schwarz lackierten Neo-Arm und einem Black Tuch. Der Paraflex UX ist in zwei Versionen erhältlich: 1,9m und 2,3m. Von nun an gibt es diese auch in Mono-Version.



## ICARUS UX

Der blattförmige Icarus hat ein komplettes Facelifting erhalten und ist jetzt auch in 2 Versionen komplett lackiert erhältlich: Full Black und Sand. Das Designteam hat sich auf ultimative Benutzerfreundlichkeit und Nachhaltigkeit konzentriert: Alle Teile werden vor Ort beschafft.



## ECLIPSUM UX

Auch das runde Eclisum wurde von Grund auf neu gestaltet. Der Sonnenschirm wurde auf mehreren Ebenen verstärkt: Die stärkeren Glasfasern im Tuch und die noch stärkere Drehachse sorgen dafür, dass der Eclisum jetzt noch windfester ist. Das saubere Design - weniger sichtbare Schrauben, ein rundes Tuch, das ganz eng anliegt - ergibt einen ikonischen Sonnenschirm, der Sie nicht unberührt lassen wird. Die UX-Versionen in Full Black und Architecture unterstreichen den einzigartigen Look dieses einzigartigen Sonnenschirms.



## INFINA UX

Der Infina UX Latte ist ein runder Sonnenschirm mit einem zentralen Mast und einem Durchmesser von 3,5 m. Die Kombination aus dem grau-beigen Gestell, dem Canvas Tuch und dem Sonnenschirmständer mit einer Holzabdeckung passt perfekt zu klassischen und modernen Häusern. Der Sonnenschirm kann leicht entsprechend der Sonne bewegt werden.



USP

Die beeindruckende Kombination von Luxus und Raffinesse in einem robusten und äußerst benutzerfreundlichen Sonnenschirm.

VERKAUFTIPPS

- Neues 360°-Fächerkonzept - leicht zu öffnen und zu schließen
- Höhenverstellbar mit einer Hand
- Drehsystem (360°) ist in den eleganten Sonnenschirmfuß integriert
- Robust und Extrem windbeständig (Glasfaser Streben)
- Neigt sich leicht nach vorne (80°) und schafft so Platz zwischen Tisch und Sockel





QR Code zum technischen Datenblatt

Fertigungsdauer : 3 Wochen

VERSA UX ARCHITECTURE | 3 X 3 M | 80°

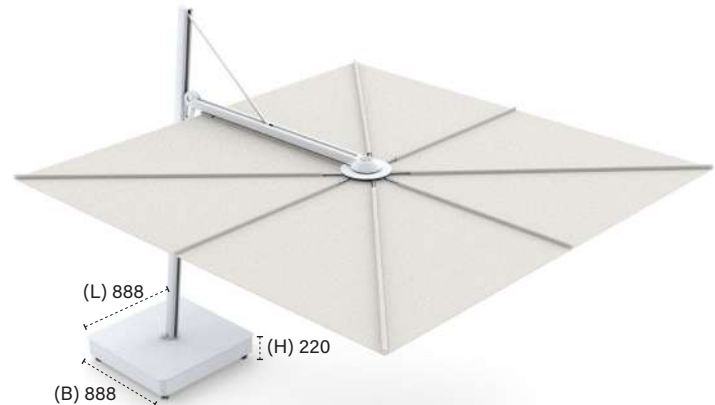

PREISE Gestell + Sockel + Tuch + Schutzhülle			
	(1)	Inkl. Betonanker (2) INGROUNDANCHORTYPE1	Inkl. Mobilen UX Fuß (3) TILEBASEUX-L-ARCHI
VEARCHITECTURE_UX	€ 3.766	€ 3.928	€ 4.965

Material	
Tuch	Gestell + Fuß
<p>Marble</p> 	<p>RAL 9018 Papyrus white</p> 

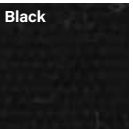

VERSA UX FULL BLACK | 3 X 3 M | 80°

PREISE Gestell + Sockel + Tuch + Schutzhülle			
	(1)	Inkl. Betonanker (2) INGROUNDANCHORTYPE1	Inkl. Mobilen UX Fuß (3) TILEBASEUX-L- BLACK
VEFULLBLACK_UX	€ 3.766	€ 3.928	€ 4.965

Material	
Tuch	Gestell + Fuß
<p>Black</p> 	<p>RAL9005 Black</p> 

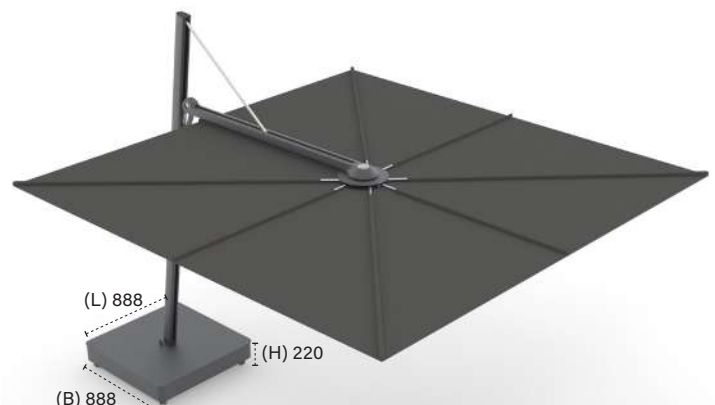

(1) Befestigung auf hartem Boden

(2) Befestigung auf weichem Boden

(3) Befestigung auf passendem Large UX-Fuß

Für einfache Montage, Spacer zusätzlich bestellen!

## VERSA UX SAND | 3 X 3 M | 80°

### PREISE Gestell + Sockel + Tuch + Schutzhülle

	(1)	Inkl. Betonanker (2) INGROUNDANCHORTYPE1	Inkl. Mobilen UX Fuß (3) TILEBASEUX-L-SAND
VESAND_UX	€ 3.766	€ 3.928	€ 4.965

#### Material

Tuch	Gestell + Fuß	Deckel Fuß
Sand	RAL 1013 Beige Limestone	Thermo Poplar



## VERSA UX LATTE | Ø 3.5 M | 80°

### PREISE Gestell + Sockel + Tuch + Schutzhülle

	(1)	Inkl. Betonanker (2) INGROUNDANCHORTYPE1	Inkl. Mobilen UX Fuß (3) TILEBASEUX-L-LATTE
VELAT350RO_UX	€ 3.766	€ 3.928	€ 4.965

#### Material

Tuch	Gestell + Fuß	Deckel Fuß
Canvas	Grey Beige	Thermo Poplar



(1) Befestigung auf hartem Boden  
Für einfache Montage, Spacer zusätzlich bestellen!

(2) Befestigung auf weichem Boden



(3) Befestigung auf passendem Large UX-Fuß



VERSA UX SAFARI | Ø 3.5 M | 80°



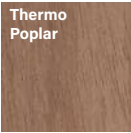

PREISE Gestell + Sockel + Tuch + Schutzhülle

	(1)	Inkl. Betonanker (2) INGROUNDANCHORTYPE1	Inkl. Mobilen UX Fuß (3) TILEBASEUX-L-SAFARI
VESAF350RO_UX	€ 3.766	€ 3.928	€ 4.965

Material		
Tuch	Gestell + Fuß	Deckel Fuß
Sand 	Earth Clay 	Thermo Poplar 

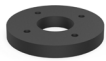

BEFESTIGUNGSMÖGLICHKEITEN





		Beschreibung	Anfertigung	Preise exkl.
<b>Auf hartem Boden</b>		Wenn Sie den Sonnenschirm auf einem festen Untergrund platzieren möchten, wird empfohlen, einen Abstandshalter mitzubestellen, damit Sie keinen Ausschnitt in den Untergrund machen müssen.	HDPE	€ 62
<b>SPACER1</b>				
<b>Auf weichem Boden</b>		Betonanker zum Betonieren eines Rohres auf weichem Boden - in Kombination mit Sockel.		€ 162
<b>INGROUNDANCHORTYPE1</b>				
<b>Mobilen Bases</b>		Mobilen UX Fliesenfuß Large: Fuß - Deckel - Rollen - 32 kg - 88,8 x 88,8 x 22 cm (Sand, Latte, Safari: 88,8 x 88,8 x 24 cm). Ohne Fliesen.	Papyrus White - RAL 9018	€ 1.199
<b>TILEBASEUX-L-ARCHI</b>			Black - RAL 9005	€ 1.199
<b>TILEBASEUX-L-BLACK</b>			Sand - RAL 1013 Beige Limestone mit Holz Deckel (Thermo Poplar).	€ 1.199
<b>TILEBASEUX-L-SAND</b>			Latte - Grey Beige. mit Holz Deckel (Thermo Poplar).	€ 1.199
<b>TILEBASEUX-L-LATTE</b>			Safari - Earth Clay. mit Holz Deckel (Thermo Poplar).	€ 1.199
<b>TILEBASEUX-L-SAFARI</b>		Set von 12 Betonfliesen, die für den großen UX-Fliesenfuß benötigt werden. Bei 4 Fliesen muss eine Ecke herausgeschnitten werden (siehe Installationsanleitung).		€ 233
<b>TILESET2N</b>				

(1) Befestigung auf hartem Boden  
Für einfache Montage, Spacer zusätzlich bestellen!

(2) Befestigung auf weichem Boden

(3) Befestigung auf passendem Large UX-Fuß

## VERLÄNGERUNGSTÜCK (EXTENSIONKIT)

		Beschreibung	UX Gestell	Preise exkl.
<b>VEEXTKIT-PAPY</b>		Rohrstück 15 cm - Inklusiv Rohrverstärkung. Wir empfehlen Gebrauch des Rohrstücks von 15cm bei Installation des Rohres direkt am oder im Boden, nicht bei Installation auf dem UX Fuß (max. 2 verwenden).	ARCHI	€ 190
<b>VEEXTKIT-BLACK</b>			FULL BLACK	
<b>VEEXTKIT-LIME</b>			SAND	
<b>VEEXTKIT-GREYB</b>			LATTE	
<b>VEEXTKIT-EARTH</b>			SAFARI	

## ERSATZTÜCHER

	Beschreibung	Preise exkl.
<b>VE300COVERMARB_UX</b>	3 x 3 m Marble	€ 1.131
<b>VE300COVERBLACK_UX</b>	3 x 3 m Black	
<b>VE300COVERSAND_UX_R</b>	3 x 3 m Sand	
<b>VE350ROCOVERCANV_UX</b>	Ø 3,5 m Canvas	
<b>VE350ROCOVERSAND_UX</b>	Ø 3,5 m Sand	

## SCHUTZHÜLLE

	Beschreibung	Preise exkl.
<b>VEPROTECTION_UX</b>	Schutzhülle Flanelle mit Glasfaserstange.	€ 238

### VERSA UX/PX

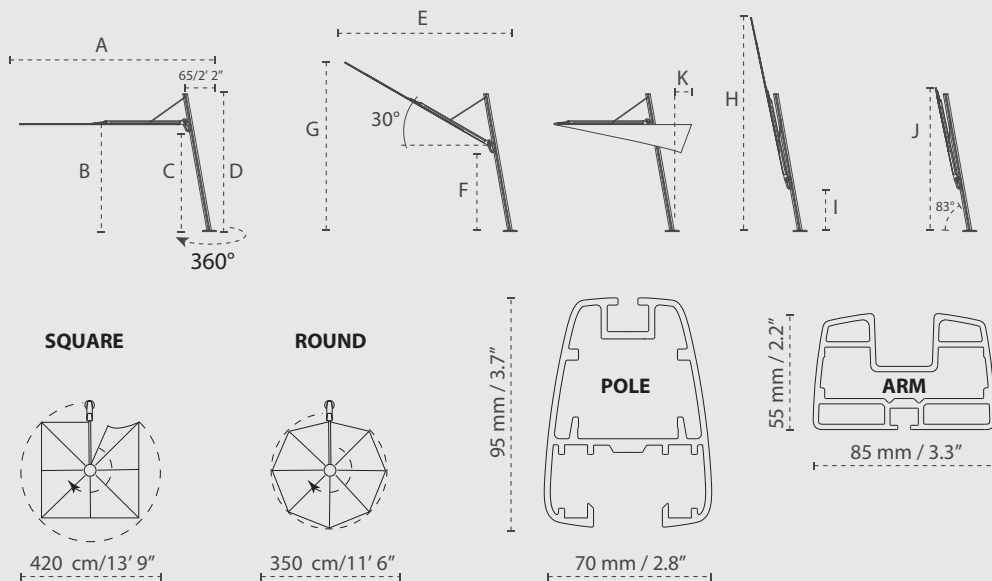

	A	B	C	D	E	F	G	H	I	J	K
	cm/ft	cm/ft	cm/ft	cm/ft	cm/ft	cm/ft	cm/ft	cm/ft	cm/ft	cm/ft	cm/ft
☒ 3 x 3 m / 9' 10" x 9' 10"	365/11' 12"	195/6' 5"	185/6' 1"	260/8' 6"	280/9' 2"	128/4' 2"	325/10' 8"	410/13' 5"	77/2' 6"	265/8' 8"	0/ 0"
☉ 3,5 m / 11' 6"	380/12' 6"	195/6' 5"	185/6' 1"	260/8' 6"	295/9' 8"	128/4' 2"	340/11' 2"	425/13' 11"	77/2' 6"	280/9' 2"	0/ 0"

VERSA PX | 3 X 3 M | Ø 3,5 M | 80°

## Wählen Sie Ihre Komposition

### 1. FORM

QUADRATISCH



RUND



### 2. GESTELLFARBE

RAL 9018  
Papyrus  
white

RAL9005  
Black

RAL 1013  
Beige  
Limestone

Grey Beige

Earth Clay



VEFRAMEPAPY\_UX

VEFRAMEBLACK\_UX

VEFRAMELIME\_UX

VEFRAMEGREYB\_UX

VEFRAMEEARTH\_UX



VEFRAME350ROPAPY\_UX

VEFRAME350ROBLACK\_UX

VEFRAME350ROLIME\_UX

VEFRAME350ROGREYB\_UX

VEFRAME350ROEARTH\_UX

### 3. FARBE DES SONNENSCHIRMTUCHS

Natural



Canvas

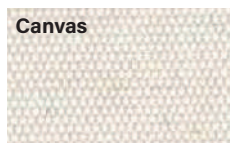

Grey

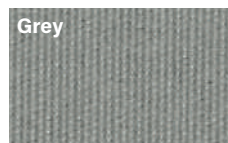

Taupe

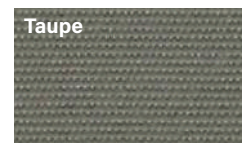

VE300COVERNAT\_UX

VE300COVERCANV\_UX\_R

VE300COVERGREY\_UX

VE300COVERTAUPE\_UX



VE350ROCOVERNAT\_UX

VE350ROCOVERCANV\_UX

VE350ROCOVERGREY\_UX

VE350ROCOVERTAUPE\_UX

Marble



Sand

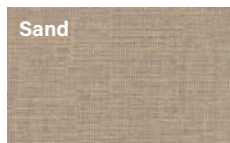

Flanelle

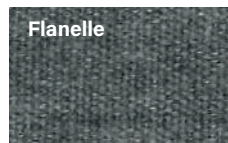

Black

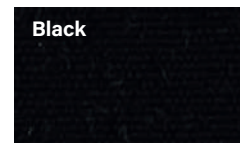

VE300COVERMARB\_UX

VE300COVERSAND\_UX\_R

VE300COVERFLAN\_UX

VE300COVERBLACK\_UX



VE350ROCOVERMARB\_UX

VE350ROCOVERSAND\_UX

VE350ROCOVERFLAN\_UX

VE350ROCOVERBLACK\_UX

## 4. SONNENSCHIRMSTÄNDER

### A. Obere Platte



RAL9018  
Papyrus white  
PAPYBASETOPPLATEUX

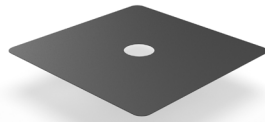

RAL9005  
Black  
BLACBASETOPPLATEUX



RAL1013  
Beige Limestone  
LIMEBASETOPPLATEUX



Thermo  
Poplar  
WOODBASETOPPLATEUX

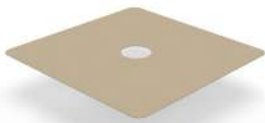

Grey Beige  
GREYBBASETOPPLATEUX

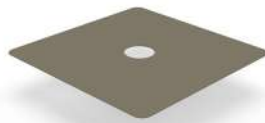

Earth Clay  
EARTHBASETOPPLATEUX

### B. Rahmen des Sonnenschirmständers



RAL 9018  
Papyrus white  
PAPYBASEFRAMEUX



RAL9005  
Black  
BLACBASEFRAMEUX



RAL1013  
Beige Limestone  
LIMEBASEFRAMEUX



Grey Beige  
GREYBBASEFRAMEUX



Earth Clay  
EARTHBASEFRAMEUX

Preis Gestell + Sockel+ Schirmtuch + Schutzhülle + mobiler Sonnenschirmfuß		
	<b>UX KOMBINATION FUSS</b> Architecture / Full black Sand / Latte / Safari	<b>PX KOMBINATION FUSS</b> Alle möglichen Kombinationen die sich unterscheiden von den UX-Kombinationen.
<b>UX -Kombination Gestell+Tuch</b> Architecture / Full Black / Sand / Latte / Safari	€ 4.965	€ 5.212
<b>PX -Kombination Gestell+Tuch</b> Alle möglichen Kombinationen die sich unterscheiden von den UX-Kombinationen.	€ 5.212	€ 5.459

Für PX-Gestell- und Tuchkombinationen sowie für PX-Basiskombinationen gibt es einen Aufpreis. Auf diese Weise können Sie zum Beispiel einen Versa UX mit einem personalisierten Gestell kaufen.



WIE BESTELLEN?

Wählen Sie ein Gestell, ein Schirmtuch und die beiden Teile des Sonnenschirmfußes.

Beispiel:

- VEFRAMEBLACK\_UX
- + VE300COVERSAND\_UX\_R
- + WOODBASETOPPLATEUX
- + BLACBASEFRAMEUX

= KOMBINATION AUS PX-GESTELL UND STOFF  
& PX-FUSSKOMBINATION

= € 5.459

BEFESTIGUNGEN

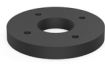
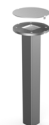
		Beschreibung	Anfertigung	Preise exkl.
<b>Auf hartem Boden</b>		Wenn Sie den Sonnenschirm auf einem festen Untergrund platzieren möchten, wird empfohlen, einen Abstandshalter mitzubestellen, damit Sie keinen Ausschnitt in den Untergrund machen müssen.	HDPE	€ 62
<b>SPACER1</b>				
<b>Auf weichem Boden</b>		Betonanker zum Betonieren eines Rohres auf weichem Boden - in Kombination mit Sockel.	Galvanisiertem Stahl	€ 162
<b>INGROUNDANCHORTYPE1</b>				

## VERLÄNGERUNGSTÜCK (EXTENSIONKIT)

		Beschreibung	UX Gestell	Preise exkl.
VEEXTKIT-PAPY		Rohrstück 15 cm - Inklusiv Rohrverstärkung. Wir empfehlen Gebrauch des Rohrstücks von 15cm bei Installation des Rohres direkt am oder im Boden, nicht bei Installation auf dem UX Fuß (max. 2 verwenden).	ARCHI	€ 190
VEEXTKIT-BLACK			FULL BLACK	
VEEXTKIT-LIME			SAND	
VEEXTKIT-GREYB			LATTE	
VEEXTKIT-EARTH			SAFARI	

## SCHUTZHÜLLE

	Beschreibung	Preise exkl.
VEPROTECTION_UX	Schutzhülle Flanelle mit Glasfaserstange.	€ 238

**Achtung:** Um ihren ökologischen Fußabdruck zu reduzieren, liefert Umbrosa keine Standardfliesen mehr mit den Schirmständern. Wir empfehlen unseren Kunden, diese bei einem lokalen Lieferanten zu erwerben.

TILEBASE = Abdeckung + Fuß + Rollen - Ohne Fliesen

## USP

**Der meist kompakte und raffinierte Sonnenschirm für Stadtgärten oder kleinere Terrassen.**

## VERKAUFSTIPPS

- Kompakt zu verschicken
- Horizontale Neigung des Sonnenschirms für einen größeren Schattenbereich
- Leichter, eleganter, passender Sonnenschirmfuß erhältlich
- Günstiges Preis-Qualitäts-Verhältnis

Fertigungsdauer : 3 Wochen



QR Code zum  
technischen  
Datenblatt

NANO UX ARCHITECTURE | 2,5 X 2,5 M

### PREISE Gestell + Drehsockel + Tuch + Schutzhülle

	(1)	Inkl. Betonanker (2) INGROUNDANCHORTYPE1	Inkl. Mobilen Fuß (3) TILEBASE-M-ARCHI
NANOARCHI_UX	€ 1.651	€ 1.813	€ 2.385

#### Material

Tuch	Gestell + Fuß
<b>Marble</b> 	<b>RAL 9018 Papyrus white</b> 

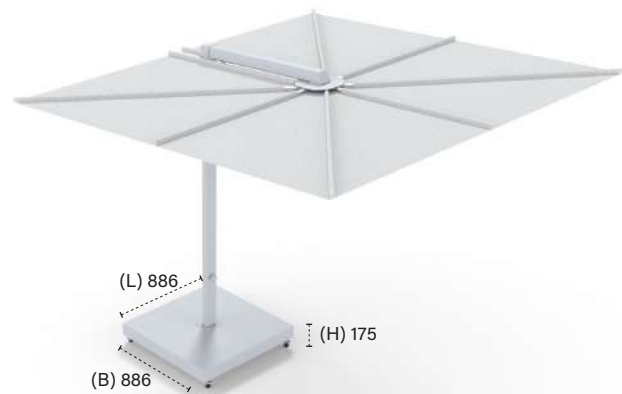

NANO UX FULL BLACK | 2,5 X 2,5 M

### PREISE Gestell + Drehsockel + Tuch + Schutzhülle

	(1)	Inkl. Betonanker (2) INGROUNDANCHORTYPE1	Inkl. Mobilen Fuß (3) TILEBASE-M-BLACK
NANOBLACK_UX	€ 1.651	€ 1.813	€ 2.385

#### Material

Tuch	Gestell + Fuß
<b>Black</b> 	<b>RAL9005 Black</b> 

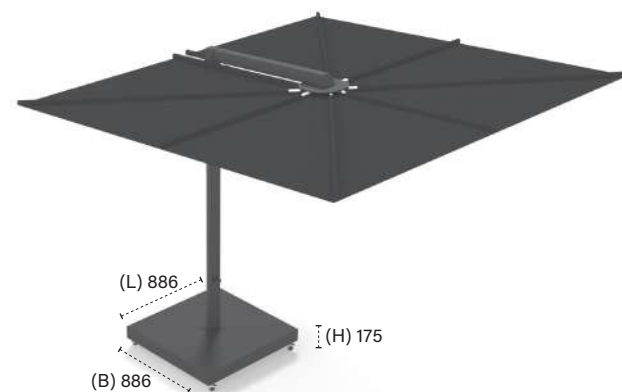





(1) Befestigung auf hartem Boden

(2) Befestigung auf weichem Boden

(3) Befestigung auf passendem Fuß

## BEFESTIGUNGSMÖGLICHKEITEN

		Beschreibung	Anfertigung	Preise exkl.
<b>Auf weichem Boden</b>		Betonanker zum Betonieren eines Rohres auf weichem Boden - in Kombination mit Sockel.	Galvanisiertem Stahl	€ 162
<b>INGROUNDANCHORTYPE1</b>				
<b>Mobilen Füße</b>		Mobilen Fliesenfuß Medium: Fuß - Deckel - Rollen - 17 kg - 88,6 x 88,6 x 17,5 cm. Ohne Fliesen.	Architecture - RAL 9018 Papyrus White.	€ 734
<b>TILEBASE-M-ARCHI</b>			Black - RAL 9005	
<b>TILEBASE-M-BLACK</b>				
<b>TILESET1N</b>		Set von Fliesen mit 8 Betonfliesen, die für den Fliesenfuß Medium benötigt werden.		€ 200

## ERSATZTÜCHER

	Beschreibung	Preise exkl.
<b>NANO250COVERMARB_UX</b>	2,5 x 2,5 m Marble	€ 826
<b>NANO250COVERBLACK_UX</b>	2,5 x 2,5 m Black	

## SCHUTZHÜLLE

	Beschreibung	Preise exkl.
<b>NANOPROTECTION_UX</b>	Schutzhülle Flanelle mit Glasfaserstange.	€ 188

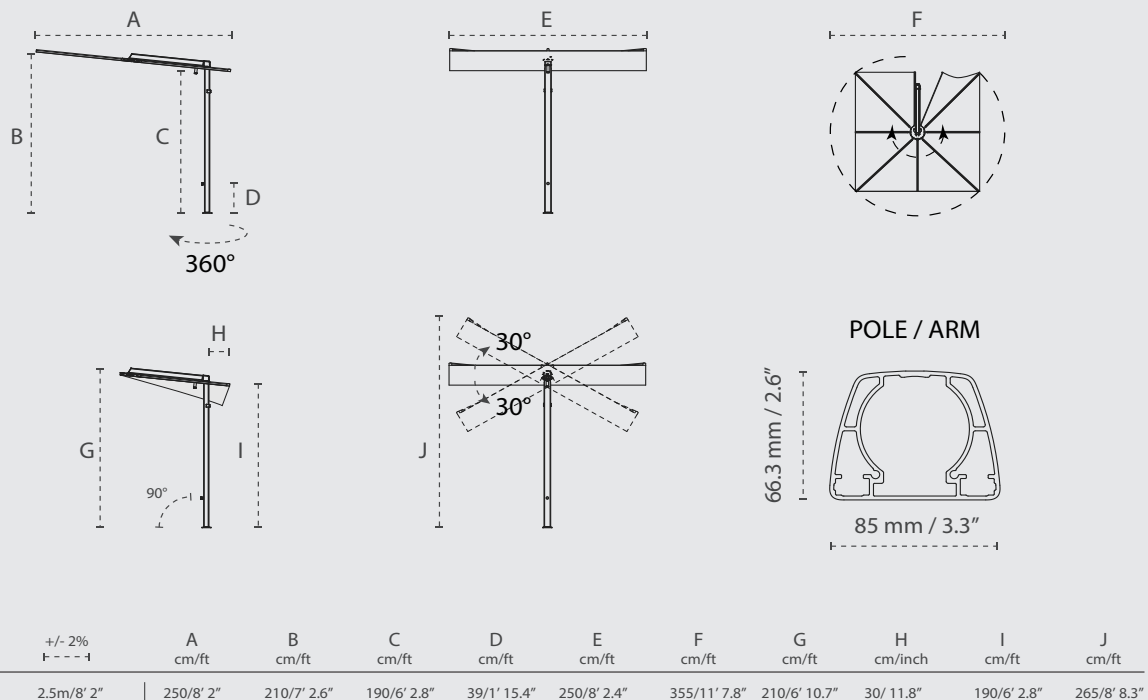



## USP

**Der meist platzsparende Sonnenschirm der Welt.**

## VERKAUFSTIPPS

- Ideal für Terrassen, auf denen kein Platz für einen Sockel oder Rohr vorhanden ist
- Flexibler Halter spendet Schatten, wo er gewünscht wird
- Einfach zu montieren
- Sehr Einfach zu bedienen und lagern

Fertigungsdauer : 3 Wochen



QR Code zum  
technischen  
Datenblatt

PARAFLEX UX WALL FULL BLACK | 1,9 X 1,9 M

PREISE **BLACK** Gestell (RAL 9005) + NEO Halter + Tuch + Schutzhülle

	Preise exkl.
PFWALL190NEOBLACK_UX	€ 1.373

### Material

Tuch	Halter + Gestell
Black	RAL9005 Black

PARAFLEX UX WALL FULL BLACK | 2,3 X 2,3 M

PREISE **BLACK** Gestell (RAL 9005) + NEO Halter + Tuch + Schutzhülle

	Preise exkl.
PFWALL230NEOBLACK_UX	€ 1.647

### Material



Tuch	Halter + Gestell
Black	RAL9005 Black

## PARAFLEX UX MONO FULL BLACK | 1,9 X 1,9 M

### PREISE Black Gestell NEO Halter + Tuch + Single Rohr und Sockel + Schutzhülle

	Inkl. Sockel <sup>(1)</sup> <b>ROUNDSUPPORTTYPE1</b>	Inkl. Betonanker <sup>(2)</sup> <b>INGROUNDANCHORTYPE1</b>	Inkl. Mobilen Fliesenfuß <sup>(3)</sup> <b>TILEBASE-M-ALU</b>
<b>PFMONO190NEOBLACK_UX</b>	€ 1.868	€ 2.030	€ 2.602

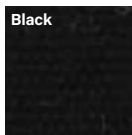
#### Material

Tuch	Halter + Gestell + Rohr
Black 	RAL9005 Black 





## PARAFLEX UX MONO FULL BLACK | 2,3 X 2,3 M

### PREISE Black Gestell NEO Halter + Tuch + Single Rohr und Sockel + Schutzhülle

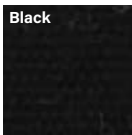

	Inkl. Sockel <sup>(1)</sup> <b>ROUNDSUPPORTTYPE1</b>	Inkl. Betonanker <sup>(2)</sup> <b>INGROUNDANCHORTYPE1</b>	Inkl. Mobilen Fliesenfuß <sup>(3)</sup> <b>TILEBASE-M-ALU</b>
<b>PFMONO230NEOBLACK_UX</b>	€ 2.142	€ 2.304	€ 2.876

#### Material

Tuch	Halter + Gestell + Rohr
Black 	RAL9005 Black 



## BEFESTIGUNGSMÖGLICHKEITEN

		Beschreibung	Anfertigung	Preise exkl.
<b>Auf weichem Boden</b>		Betonanker zum Betonieren eines Rohres auf weichem Boden - in Kombination mit Sockel.	Galvanisiertem Stahl	€ 162
<b>INGROUNDANCHORTYPE1</b>				
<b>Mobilen Füße</b>		Mobilen Fliesenfuß Medium: Fuß - Deckel - Rollen - 17 kg - 88,6 x 88,6 x 17,5 cm. Ohne Fliesen.	Black - RAL 9005	€ 734
<b>TILEBASE-M-BLACK</b>				
<b>TILESET1N</b>		Set von Fliesen mit 8 Betonfliesen, die für den Fliesenfuß Medium benötigt werden.		€ 200

<sup>(1)</sup> Befestigung auf hartem Boden

<sup>(2)</sup> Befestigung auf weichem Boden

<sup>(3)</sup> Mobilen Fliesenfuß

## ERSATZTÜCHER

	Beschreibung	Preise exkl.
PF190COVERBLACK_UX	1,9 x 1,9 m Black	€ 364
PF230COVERBLACK_UX	2,3 x 2,3 m Black	€ 584

## SCHUTZHÜLLE

	Beschreibung	Preise exkl.
FFPROTECTION_UX	Schutzhülle Flanelle mit Glasfaserstange.	€ 188

**PARAFLEX UX**

	A cm/inch	B cm/ft	C cm/ft	D cm/inch	E cm/ft	F cm/ft	G cm/ft
1,9m/6' 3"	34/13.4"	70/27.6"	45/17.7"	6/2.4"	45/17.7"	135/4' 5"	190/6' 3"
 2,3m/7' 6.6"	34/13.4"	70/2' 3.5"	45/17.7"	6/2.4"	45/17.7"	163/5' 4"	230/7' 7"

**Achtung:** Um ihren ökologischen Fußabdruck zu reduzieren, liefert Umbrosa keine Standardfliesen mehr mit den Schirmständern. Wir empfehlen unseren Kunden, diese bei einem lokalen Lieferanten zu erwerben.  
TILEBASE = Abdeckung + Fuß + Rollen – Ohne Fliesen

## USP

Der einzige Sonnenschirm, der auch als Windschutz fungiert und mit seiner einzigartigen und natürlichen Form den ultimativen Kokon bildet.



QR Code zum  
technischen  
Datenblatt

## VERKAUFSTIPPS

- Windfester Sonnenschirm
- Großer schattiger Bereich dank der 360°Drehung- und Höhenverstellung des Sonnenschirms
- Kuscheliger Kokon

Fertigungsdauer : 3 Wochen

### ICARUS UX SAND | 3 M

#### PREISE Gestell + Tuch + Drehsockel + Schutzhülle

	(1)	Inkl. Betonanker (2) INGROUNDANCHORTYPE1	Inkl. Mobilen UX Fuß (3) TILEBASEUX-L-SAND
ICARUSSAND2N_UX	€ 4.092	€ 4.254	€ 5.291



Material		
Tuch	Gestell + Fuß	Deckel Fuß
Sand 	RAL 1013 Beige Limestone 	Thermo Poplar 



### ICARUS UX FULL BLACK | 3 M

#### PREISE Gestell + Tuch + Drehsockel + Schutzhülle

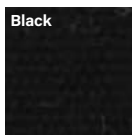
	(1)	Inkl. Betonanker (2) INGROUNDANCHORTYPE1	Inkl. Mobilen UX Fuß (3) TILEBASEUX-L-BLACK
ICARUSFULLBLACK_UX	€ 4.092	€ 4.254	€ 5.291

Material	
Tuch	Gestell + Fuß
Black 	RAL9005 Black 



## BEFESTIGUNGSMÖGLICHKEITEN

		Beschreibung	Anfertigung	Preise exkl.
<b>Auf hartem Boden</b>		Wenn Sie den Sonnenschirm auf einem festen Untergrund platzieren möchten, wird empfohlen, einen Abstandshalter mitzubestellen, damit Sie keinen Ausschnitt in den Untergrund machen müssen.	HDPE	€ 62
<b>SPACER1</b>				
<b>Auf weichem Boden</b>		Betonanker zum Betonieren eines Rohres auf weichem Boden - in Kombination mit Sockel.	Galvanisiertem Stahl	€ 162
<b>INGROUNDANCHORTYPE1</b>				
<b>Mobilen Fuß</b>		Mobilen UX Fliesenfuß Large: Fuß - Deckel (Thermo Poplar) - Rollen 32 kg - 88,8 x 88,8 x 22 cm (Black), 88,8 x 88,8 x 24 cm (Sand). Ohne Fliesen.	Sand - RAL 1013 Beige Limestone - mit Holz Deckel (Thermo Poplar).	€ 1.199
<b>TILEBASEUX-L-SAND</b>			Black - RAL 9005	
<b>TILEBASEUX-L-BLACK</b>				
<b>TILESET2N</b>		Set von 12 Betonfliesen, die für den großen UX-Fliesenfuß benötigt werden. Bei 4 Fliesen muss eine Ecke herausgeschnitten werden (siehe Installationsanleitung).		€ 233

## ERSATZTÜCHER

	Beschreibung	Preise exkl.
<b>ICARUSCOVER2N-SAND</b>	3 m Sand	€ 810
<b>ICARUSCOVER2N-BLACK</b>	3 m Black	

## SCHUTZHÜLLE

	Beschreibung	Preise exkl.
<b>ICPROTECTION_UX</b>	Schutzhülle Flanelle mit Glasfaserstange.	€ 238

<sup>(1)</sup> Befestigung auf hartem Boden

<sup>(2)</sup> Befestigung auf weichem Boden

<sup>(3)</sup> Befestigung auf passendem UX-Fuß

Für einfache Montage, Spacer zusätzlich bestellen!

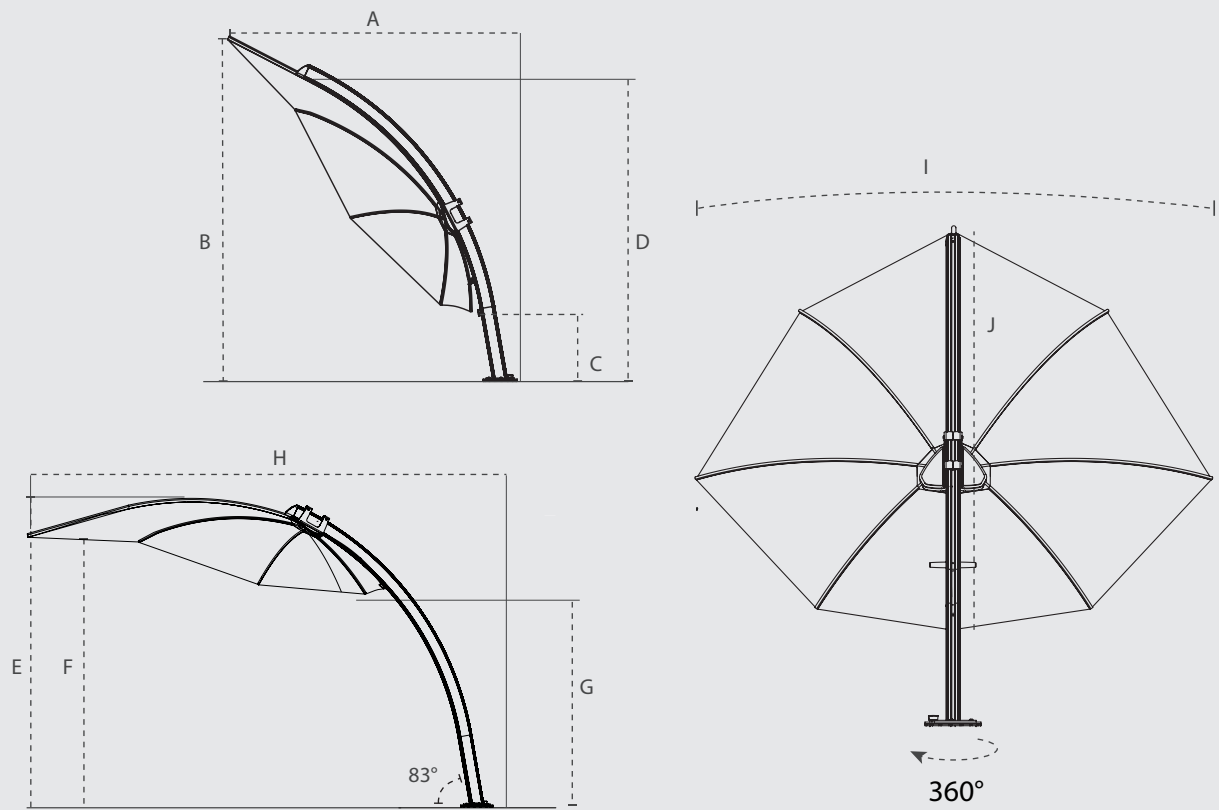

+/- 2%	A	B	C	D	E	F	G	H	I	J
	cm/ft	cm/ft	cm/ft	cm/ft	cm/ft	cm/ft	cm/ft	cm/ft	cm/ft	cm/ft
Icarus	255/8' 4.4"	260/8' 6.4"	44/17.3"	240/7' 10.5"	260/8' 6.4"	250/8' 2.4"	150/59"	380/4' 5.6"	300/9' 10"	300/9' 10"

**Achtung:** Um ihren ökologischen Fußabdruck zu reduzieren, liefert Umbrosa keine Standardfliesen mehr mit den Schirmständern. Wir empfehlen unseren Kunden, diese bei einem lokalen Lieferanten zu erwerben.

TILEBASE = Abdeckung + Fuß + Rollen - Ohne Fliesen

## USP

**Der einzige wirklich runde Sonnenschirm: ein ikonisches Schattenobjekt.**

## VERKAUFSTIPPS

- Sehr Einfach zu bedienen
- Mast und Ring um 360° drehbar
- Einzigartiger Blickfang auf Ihrer Terrasse
- Einfach zur Installation und zu lagern



QR Code zum  
technischen  
Datenblatt

Fertigungsdauer : 3 Wochen

ECLIPSUM UX FULL BLACK | 3 M

### PREISE Gestell + Tuch + Drehsockel + Schutzhülle

	(1)	Inkl. Betonanker <sup>(2)</sup> INGROUNDANCHORTYPE1	Inkl. Mobilen UX Fuß <sup>(3)</sup> TILEBASEUX-L-BLACK
ECLIPSUMFULLBLACK_UX	€ 4.545	€ 4.707	€ 5.744

#### Material

Tuch

Gestell + Fuß

Black

RAL9005  
Black



ECLIPSUM UX ARCHITECTURE | 3 M

### PREISE Gestell + Tuch + Drehsockel + Schutzhülle

	(1)	Inkl. Betonanker <sup>(2)</sup> INGROUNDANCHORTYPE1	Inkl. Mobilen UX Fuß <sup>(3)</sup> TILEBASEUX-L-ARCHI
ECLIPSUMARCHI_UX	€ 4.545	€ 4.707	€ 5.744

#### Material

Tuch

Gestell + Fuß

Marble

RAL 9018  
Papyrus  
white



<sup>(1)</sup> Befestigung auf hartem Boden

Für einfache Montage, Spacer zusätzlich bestellen!

<sup>(2)</sup> Befestigung auf weichem Boden

<sup>(3)</sup> Befestigung auf passendem UX-Fuß

## BEFESTIGUNGSMÖGLICHKEITEN

		Beschreibung	Anfertigung	Preise exkl.
<b>Auf hartem Boden</b>		Wenn Sie den Sonnenschirm auf einem festen Untergrund platzieren möchten, wird empfohlen, einen Abstandshalter mitzubestellen, damit Sie keinen Ausschnitt in den Untergrund machen müssen.	HDPE	€ 62
<b>SPACER1</b>				
<b>Auf weichem Boden</b>		Betonanker zum Betonieren eines Rohres auf weichem Boden - in Kombination mit Sockel.	Galvanisiertem Stahl	€ 162
<b>INGROUNDANCHORTYPE1</b>				
<b>Mobilien Base</b>		Mobilien UX Fliesenfuß Large: Fuß - Deckel - Rollen - 32 kg - 88,8 x 88,8 x 22 cm. Ohne Fliesen.	BLACK - RAL 9005	€ 1199
<b>TILEBASEUX-L-BLACK</b>			Papyrus White - RAL 9018	
<b>TILEBASEUX-L-ARCHI</b>				
<b>TILESET2N</b>		Set von 12 Betonfliesen, die für den großen UX-Fliesenfuß benötigt werden. Bei 4 Fliesen muss eine Ecke herausgeschnitten werden (siehe Installationsanleitung).		€ 233

## ERSATZTÜCHER

	Beschreibung	Preise exkl.
<b>ECLIPSUMCOVERN-BLACK</b>	3 m Black	€ 810
<b>ECLIPSUMCOVERN-MARBL</b>	3 m Marble	

## SCHUTZHÜLLE

	Beschreibung	Preise exkl.
<b>ECPROTECTION_UX</b>	Schutzhülle Flanelle mit Glasfaserstange.	€ 238

**Achtung:** Um ihren ökologischen Fußabdruck zu reduzieren, liefert Umbrosa keine Standardfliesen mehr mit den Schirmständern. Wir empfehlen unseren Kunden, diese bei einem lokalen Lieferanten zu erwerben.  
**TILEBASE =**  
 Abdeckung + Fuß + Rollen -  
 Ohne Fliesen

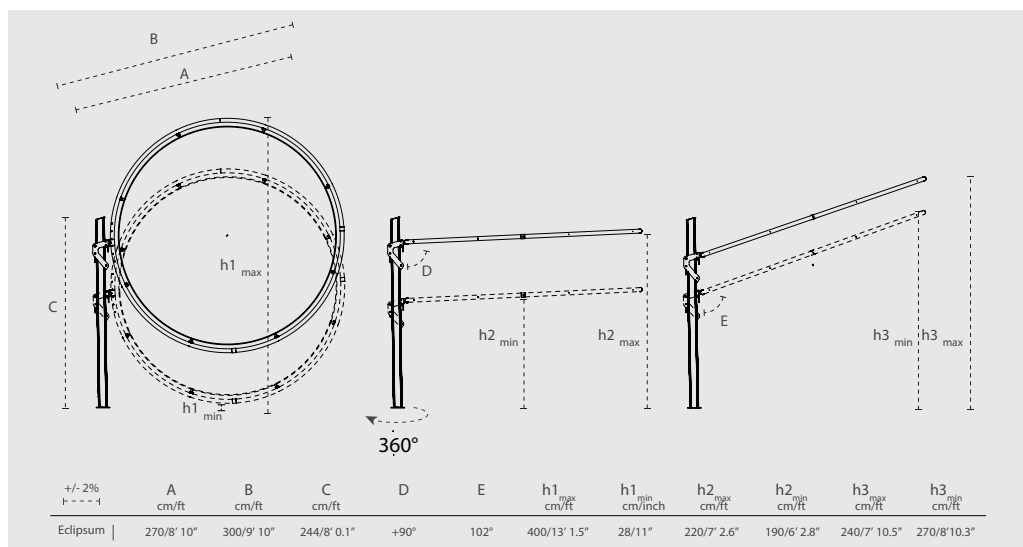



## USP

### Der hochentwickelte Mittelstock Schirm

#### VERKAUFSTIPPS

- Äußerst leicht zu öffnen und zu schließen
- Das Seil ist gut in der Stange mit integriert
- Mobile Fuß ist Sehr leicht zu bewegen
- Minimalistisches Aussehen

Fertigungsdauer : 3 Wochen





QR Code zum  
technischen  
Datenblatt

PREISE Gestell + Sockel + Tuch + Schutzhülle			
	Inkl. Sockel <sup>(1)</sup>	Inkl. Betonanker <sup>(2)</sup> <b>INGROUNDANCHORTYPE1</b>	Inkl. Mobilen Fuss <sup>(3)</sup> <b>FLATBASE-M-LATTE</b>
<b>INFLAT350RO_UX</b>	€ 2.103	€ 2.265	€ 3.100

Material		
Tuch	Gestell	Deckel Fuß
Canvas 	Grey Beige 	Thermo Poplar 



#### BEFESTIGUNGSMÖGLICHKEITEN

		Beschreibung	Anfertigung	Preise exkl.
<b>Auf weichem Boden</b>		Betonanker zum Betonieren eines Rohres auf weichem Boden - in Kombination mit Sockel.	Galvanisiertem Stahl	€ 162
<b>INGROUNDANCHORTYPE1</b>				
<b>Mobilen Base</b>		Mobilen medium flat Fuß: Fuß (50 kg) und Rollen - 73 x 73 x 8,5 cm. Holz Deckel (Thermo Poplar).	Lackiert Black, Holz Deckel (Thermo Poplar).	€ 997
<b>FLATBASE-M-LATTE</b>				
<b>FIBASEEXTRA</b>		Beschwerungsplatte obligatorisch für Infina 3x3 m Quadrat. Empfohlen für die andere Modellen. Beschwerungsplatte für Medium Flat Base - 60 x 60 cm - 20 kg.	Galvanisiertem Stahl	€ 252

<sup>(1)</sup> Befestigung auf hartem Boden

<sup>(2)</sup> Befestigung auf weichem Boden

<sup>(3)</sup> Befestigung auf passendem Fuß

## ERSATZTÜCH

	Beschreibung	Preise exkl.
<b>INF350ROCOVERCANV-UX</b>	Ø 3,5 m Canvas	€ 998

## SCHUTZHÜLLE

	Beschreibung	Preise exkl.
<b>INFPROTECTION_UX_R</b>	Schutzhülle Flanelle mit Glasfaserstange.	€ 188

# STANDARD-SONNENSCHIRM-KOLLEKTION

Die Umbrosa Standard Kollektion ist in einer separaten Preisliste enthalten.  
Kontaktieren Sie Ihren Umbrosa Ansprechpartner für weitere Informationen.

PARAFLEX



INFINA



SPECTRA



ICARUS



# INGENUA

Die Umbrosa Ingenua Kollektion ist in einer separaten Preisliste enthalten.  
Kontaktieren Sie Ihren Umbrosa Ansprechpartner für weitere Informationen.



# WARRANTY

## VERWENDUNG

Umbrosa respektiert jederzeit die Gewährleistungsverpflichtungen der belgischen und europäischen Hersteller in Übereinstimmung mit der Gesetzgebung. Alle Garantieansprüche sind über den Händler oder die Website, wo das Produkt erworben wurde, zu übermitteln. Umbrosa bemüht sich, **hochwertige, qualitative und langlebige Produkte** zu entwickeln und herzustellen. Produkte, die der Witterung und der Umgebung, in der sie verwendet werden, angepasst werden. Alle Umbrosa Produkte werden **eingehend geprüft, um die Qualität zu gewährleisten**. Dazu werden in den Windkanälen an der Universität Delft (NL) Tests und in unabhängigen Labors Bauteilprüfungen durchgeführt. Im Falle von Schaden können Produkte von Umbrosa repariert werden, dazu wurde **ein umfassender Kundenservice** eingerichtet. Die größte Gefahr für die Lebensdauer eines Umbrosa Sonnenschirms sind die Wetterbedingungen und die äußeren Umweltbedingungen. Verwenden Sie deshalb ein Umbrosa Produkt wie eine gute Hausfrau und lassen Sie es niemals unbeaufsichtigt offen stehen. Schaden verursacht durch unsachgemäßen Gebrauch sowie extreme Wetterbedingungen wie Wind, Schnee, Hagel, Sturm ... Sind von der Garantie ausgeschlossen. Windturbinen-Tests mit fester Verankerung vom Sonnenschirm, haben gezeigt, dass die Umbrosa Produkte Windgeschwindigkeiten von mehr als **40 km/h (5 Beaufort) widerstehen können**. Da Wind keine konstante Geschwindigkeit aufweist, und da Windböen oft schneller sind als erwartet, empfehlen wir Ihnen, den Schirm immer mit der Hülle oder dem Gurt zu schließen bei Windgeschwindigkeiten von über 30 km/h (4 Beaufort). Beim Schließen der Schirme soll man immer die Schutzhülle oder den Riemen korrekt anbringen. Andersfalls kann sogar in geschlossenem Zustand, Schaden verursacht werden welche nicht von der Garantie abgedeckt ist. Die Verwendung von mobilen oder beweglichen Standfüßen hat einen Einfluss auf die Windfestigkeit des Schirms. Wählen Sie immer den möglichst schwersten Fuß, wenn dies die Sicherheit erfordert. Setzen Sie sich immer mit dem Händler oder Umbrosa in Verbindung, wenn Sie sich mit uns über die passende Verankerungsmethode beraten möchten. Unter [www.umbrosa.com](http://www.umbrosa.com) finden Sie dazu eine Fülle von Informationen. Direkte und indirekte Schäden, in offenen oder geschlossener Position, die durch das Umfallen des Schirms verursacht werden, werden nicht durch die Garantie abgedeckt. Tests in **unabhängigen Labors** haben gezeigt, dass Umbrosa Produkte weit mehr als normal korrosionsbeständig sind. Bei intensivem Gebrauch der Produkte in einer aggressiven (Meer, Sand, Chlor, ...) Umgebung, empfehlen wir, das Gestell und das Sonnenschirmtuch regelmäßig mit frischem Wasser abzuspülen, um eine Anreicherung von Salzresten zu vermeiden. Sie können diese immer bei Umbrosa ankaufen. Zur Inanspruchnahme der Garantie ist immer **die Originalkaufrechnung vorzulegen**. Umbrosa verwendet auch Seriennummern. Diese Nummer ist stets in jedem Garantieantrag anzugeben. Unter [www.umbrosa.com](http://www.umbrosa.com) ist ein Beschwerdeformular mit deutlichen Vorgaben der notwendigen Informationen zur reibungslosen und schnellen Abwicklung des Garantieanspruchs vorzufinden. Die Verwendung dieses Formulars beschleunigt den Antrag. Garantieanträge sind stets schriftlich innerhalb einer angemessenen Frist nach der ersten Feststellung des Problems einzureichen. Umbrosa garantiert, dass das Problem gelöst wird, **entweder durch Ersatz, Reparatur oder eine maßgeschneiderte Lösung**. Die Garantie wird jeweils mit der Dauer der "Nichtnutzung" erweitert. Die Garantie wird eingestellt im Falle von Ersatz durch ein neues Produkt. Transport und Durchführung der Reparatur gehen nicht zu Lasten von Umbrosa. Die Umbrosa Garantie gilt nur, wenn das Produkt in Übereinstimmung mit der Installationsanleitung Umbrosa installiert wurde. Sollten nicht zugelassene Zubehörteile benutzt werden, so entfällt die Garantie völlig.

### BESONDERE GARANTIEBEDINGUNGEN "HARDWARE":

#### 15-jährige Garantie\*

Umbrosa bietet eine 15-jährige Garantie auf alle verwendeten Strangpressprofile aus Aluminium. Diese Garantie bezieht sich nur auf durch einen Konstruktions- oder Herstellungsfehler verursachten Schaden. Durch die Verwendung verursachte Kratzer, oberflächliche Korrosion und Verschleiß fallen nicht unter diese Garantie, es sei denn, das Produkt wird dadurch strukturell geschwächt.

#### 5-jährige Garantie\*

Umbrosa bietet eine 5-jährige Garantie auf alle verwendeten Glasfaserschienen, und alle eingebauten geschweißten Rohre. Umbrosa bietet eine 5-jährige Garantie auf jeglichen Edelstahl. Durch die Verwendung verursachte Kratzer, oberflächliche Korrosion und Verschleiß fallen nicht unter diese Garantie, es sei denn, das Produkt wird dadurch strukturell geschwächt.

#### 3-jährige Garantie\*

Umbrosa gewährt eine 3-jährige Garantie auf alle Kunststoffteile und alle Teile aus verzinktem Stahl. Durch Verwendung verursachte Kratzer und Abnutzungen werden durch diese Garantie nicht abgedeckt, es sei denn, das Produkt wird dadurch strukturell geschwächt.

#### 2-jährige Garantie\*

Umbrosa gibt zwei Jahre Garantie auf Granitfüße, Fliesenfüße und mobile Betonfüße. Durch die Verwendung ausgelöste Kratzer, oberflächliche Korrosion und Verschleiß werden durch diese Garantie nicht abgedeckt. Brüche an dem Beton- oder Granitfuß infolge der Verwendung bei starkem Wind werden von dieser Garantie nicht abgedeckt. Bei einem Bruch kann das neu erhaltene Betonteil farblich variieren, das ist unvermeidlich. Umbrosa bietet eine 2-jährige Garantie auf alle lackierten Teile. Im Falle eines Abblätterns der Farbe oder der Bildung von Blasen wird Umbrosa das beschädigte Teil ersetzen oder eine maßgeschneiderte Lösung vorschlagen.

#### Bitte beachten Sie:

Umbrosa verwendet natürliche Produkte oder Materialien (Holz, Beton, Granit, ...), die den Wetterbedingungen ausgesetzt sind und damit natürlich altern. Der natürliche Alterungsprozess draußen im Freien ist nicht durch die Garantie abgedeckt. Die Firma Umbrosa kann ebenfalls nicht garantieren, dass tierische Exkremate und/oder Verschmutzungen nicht zu Flecken an ihren Produkten führen können.

(\* Die Garantie gilt nur insoweit die Umbrosa Produkten eingesetzt werden unter normalen Windbedingungen und gut und regelmässig versorgt werden, wie es die Gebrauchsanweisung vorschreibt in de Kapitel "Do's and Don't's". Direkten Schaden oder Folgeschaden verursacht durch unsachgemäße Installation, fallen nicht unter diese Bedingungen.

# WARRANTY

## BESONDERE GARANTIEBEDINGUNGEN "GEWEBE & HERSTELLUNG":

Die Garantie gilt nur insoweit die Umbrosa Produkten eingesetzt werden unter normalen Windbedingungen und gut und regelmässig versorgt werden, wie es die Gebrauchsanweisung vorschreibt in de Kapitel "Do's and Dont's".

### 5 Jahre Garantie (Mit Ausnahme von Ingenua und Schutzhülle) (\*\*)

Alle Acrylstoffe haben eine Garantie von 5 Jahre gegen Verfärbung und Strukturintegrität, mit der ausdrücklichen Ausnahme von der Ingenua Kollektion. Im Ausnahmefall der Verfärbung wird Umbrosa einen Entschädigungsvorschlag erarbeiten prorata der Gebrauchsdauer des Produkts. Man Kann sich auch dafür entscheiden um ein neues Tuch zu bekommen wobei die Kosten für Verschneiden und Konfektion angerechnet werden. In keinen Fall wird die Verfärbung Anlass geben für das bekommen von ein kostenlosen Tuch. Feuerlöcher, Schmelzlöcher, sowie Stoffverformung sind nicht von der Garantie abgedeckt, da diese verursacht werden durch unsachgemäße Verwendung der Umbrosa Produkte. Der tägliche Schutz des Sonnenschirms mit der Schutzhülle erhöht die Lebensdauer des Sonnenschirms exponentiell.

### 2 oder 3 Jahre Garantie für Ingenua Spannsegeln (\*\*)

Bei keinem anderen Produkt ist die Intensität vom Gebrauch, sowie die Ausstellung an UV, so unterschiedlich von Gebraucher zu Gebraucher. Wegen diesen Intensiven Verwendung von Ingenua Sonnensegeln, haben wir für diese Kollektion spezielle Garantiebedingungen. Die Garantie für diese Spannsegel umfasst Verfärbung und Strukturintegrität. In Kontinental Europa beträgt die Garantie 3 Jahre. Im Ausnahmefall der Verfärbung wird Umbrosa einen Entschädigungsvorschlag erarbeiten pro-rata der Gebrauchsdauer des Produkts. Man Kann sich auch dafür entscheiden um ein neues Tuch zu bekommen wobei die Kosten für Verschneiden und Konfektion angerechnet werden. In keinen Fall wird die Verfärbung Anlass geben für das bekommen von ein kostenlosen Tuch. Außerhalb Kontinal Europa ist die Garantie 2 Jahre. Forschung zeigt das bei normalen Gebrauch, das heißt täglichen Speicherung und trocken Lagerung des Schattensegels, die Lebenserwartung 5 bis 8 Jahre beträgt.

### Besondere Garantiebedingungen - Reißverschlüsse

Reißverschlüsse sind stark von der richtigen Verwendung abhängig. Bei unsachgemäßem Gebrauch des Reißverschlusses erhöht sich das Risiko eines Bruches exponentiell. Berücksichtigen Sie daher auch immer die Anleitung, wenn das ausgewählte Produkt einen Reißverschluss aufweist. Wenn der Reißverschluss schwergängig ist, kann dieses Problem schnell mit einem Silikonspray oder anderem Schmiermittel gelöst werden (kein Öl!). Im Fall des Reißens eines Reißverschlusses kann Umbrosa einen Reißverschluss zum Austausch schicken.

## RECHTLICHE GARANTIE AUF SCHUTZHÜLLE:

Schutzhülle unterliegen der gesetzlichen Garantie.

## PREISE & DIMENSIONEN

- Die Preise können sich ändern. Es sind die Preise, die die Grundlage formen für den Rabatt, der Sie bekommen. Kontaktieren Sie uns also wenn Sie nicht die meist aktuelle Preisliste haben. Zögern Sie bitte auch nicht um mit Umbrosa Kontakt aufzunehmen wenn Sie ein bestimmtes Angebot wünschen für größeren Mengen oder für ein bestimmtes Projekt.
- Die Abmessungen, die in die Preisliste erwähnt werden, können mit +/- 2 % abweichen. Wir sind dann auch nicht verantwortlich für Abweichungen die in diesem Bereich fallen. Wenn eine Dimension extrem wichtig ist, zögern Sie bitte nicht um mit Umbrosa kontakt aufzunehmen um die letzte Zeichnung zu verlangen.
- Artikel, die nicht in der Preisliste stehen, sind nur verfügbar unter einigen Bedingungen. Möchen Sie mehr Details, bitte kontaktieren Sie Umbrosa.

## GUT ZU WISSEN

UV-Strahlung hat eine Auswirkung auf alle Stoffen und Materialien die man im Freien zurückfinden kann. Einerseits können wir reden von 'Verfärbungen' von Stoffen und andererseits auch von 'Schwächung'. Beide können die Lebensdauer von Produkten beeinflussen. Daneben hat UV-Strahlung auch eine schädliche Einfluss auf Menschen. Die UV-Strahlung ist verantwortlich für Sonnenbrand, für das Altern der Haut und Hautkrebs. Um diese schädlichen Folgen von UV zu vermeiden, benutzt Umbrosa für alle Kollektionen nur Geweben und Materialien von höher Qualität die eine geprüfte Farbfestigkeit haben und die nötige Beschützung bieten. Dies auf eine stilvolle Art und Weise die Ihnen viele Jahre Genuss garantiert.

(\*\*) Die Garantie gilt nur wenn der Benutzer nichts ändert an die vorgeschriebene Spannsysteme und Komponenten. Umbrosa Produkten werden eingesetzt unter normalen Windverhältnissen und gut und regelmäßig gepflegt. Schaden verursacht durch Reibung oder Wasseransammlung, fallen nicht unter die Garantie. Dies sollte zu jeder Zeit vermieden werden wie beschrieben in dem Kapitel "Do's and Dont's" im Gebrauchsanweisung.

# WARRANTY

## WINDSTÄRKE IN BEAUFORT

BEAUFORT	BEZEICHNUNG	KM/U	KNOTEN	AUSWIRKUNG
1	Leiser Zug	1-5	1-3	Windrichtung nur Anzeigt durch den Zug des Rauches, aber nicht durch Windfahnen.
2	Leichte Brise	6-11	4-6	Blätter säuseln, Wind am Gesicht fühlbar, gewöhnliche Windfahnen vom Wind bewegt.
3	Schwache Brise	12-19	7-10	Blätter und dünne Zweige in dauernder Bewegung, der Wind streckt einen Wimpel.
4	Mässige Brise	20-28	11-16	Hebt Staub und loses Papier, dünne Zeige werden bewegt.
5	FrISChe Brise	29-38	17-21	Kleine Laubbäume beginnen zu schwanken, Schaumkämme an Seen.
6	Starker Wind	39-49	22-27	Stärke Aste in Bewegung, Wind deutlich hörbar.
7	Steifer Wind	50-61	28-33	Ganze Bäume in Bewegung.
8	Stürmischer Wind	62-74	34-40	Bricht Zweige von Bäumen.
9	Sturm	75-88	41-47	Kleinere Schäden an Häusern (Rauchhauben und Dachziegel werden heruntergeworfen).
10	Schwerer Sturm	89-102	48-55	Bäume werden entwurzelt.

## WINDGESCHWINDIGKEITEN\*

PRODUKT	BEAUFORT-SKALA	PRODUKT	BEAUFORT-SKALA
PARAFLEX / PARAFLEX UX	3 - 6	INGENUA	4 - 8
SPECTRA / VERSA UX	4 - 7	ECLIPSUM UX	5 - 6
NANO UX	4 - 7	ICARUS / ICARUS UX	5 - 9
INFINA / INFINA UX	4 - 7		

\* Die Windwerte gelten für einen im Erdgeschoss aufgestellten Sonnenschirm. Für die Installation eines Sonnenschirms auf einem anderen, höher gelegenen Stockwerk wenden Sie sich bitte an Umbrosa, um die bestmögliche Lösung zu finden.

## TIPPS FÜR DIE IDEALE WINDPOSITION

### PARAFLEX / PARAFLEX UX

Für Paraflex (UX) empfehlen wir, den Arm in Windrichtung (1) zu positionieren, den Arm ganz auszudehnen (2), den Griff zwischen den Streben (3) zu legen, den Sonnenschirm horizontal (4) und auf einer ebenen Fläche zu installieren.

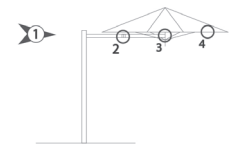

### INFINA / INFINA UX

Für Infina empfehlen wir, den Wind von unten zu vermeiden (1), den Sonnenschirm völlig flach und auf einer ebenen Fläche aufzustellen.

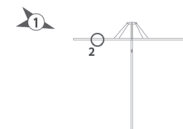

### SPECTRA / VERSA UX / NANO UX

Für Spectra, Versa UX, Nano UX empfehlen wir, den Sonnenschirm in Windrichtung (1) zu positionieren, den Arm in einem Winkel von 10° (2) zu platzieren und den Sonnenschirm auf einer ebenen Fläche zu installieren.

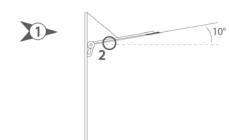

### ICARUS / ICARUS UX

Für Icarus (UX) empfehlen wir, den Sonnenschirm in Windrichtung (1) zu positionieren, den Sonnenschirm leicht nach oben zu stellen (2) und ihn auf einer ebenen Fläche zu installieren.

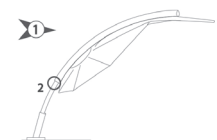

### ECLIPSUM UX

Für Eclisum UX empfehlen wir, den Sonnenschirm in Windrichtung (1) zu positionieren, den Kreis unter einen kleinen Bogen (2) zu legen und den Sonnenschirm auf einer ebenen Fläche zu installieren.

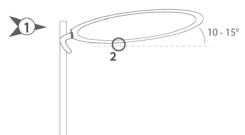

### INGENUA

Für Ingenua empfehlen wir, das Segel in einem Winkel zu positionieren, um zu verhindern, dass der Wind unter das Segel (1) kommt; das Segel mit Umbrosa-Seilen und -Spannern (2) vollständig aufzuspannen und die Pfosten bei 80° (3) zu montieren.

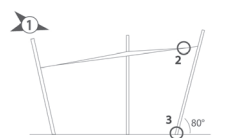

### ALLGEMEINES

Beim Schließen des Sonnenschirms müssen der Verschlussgurt und die Schutzhaube korrekt verwendet werden. Andernfalls kann es auch bei geschlossenem Sonnenschirm zu Schäden kommen.

**UMBROSA**  
UNIQUE SHADE DESIGN